

## zawór kulowy trzydrogowy ze stali szlachetnej z pneumatycznym napędem obrotowym Seria BAT1-...-SSTT (otwór T) i BAL1-...-SSTT (otwór L)

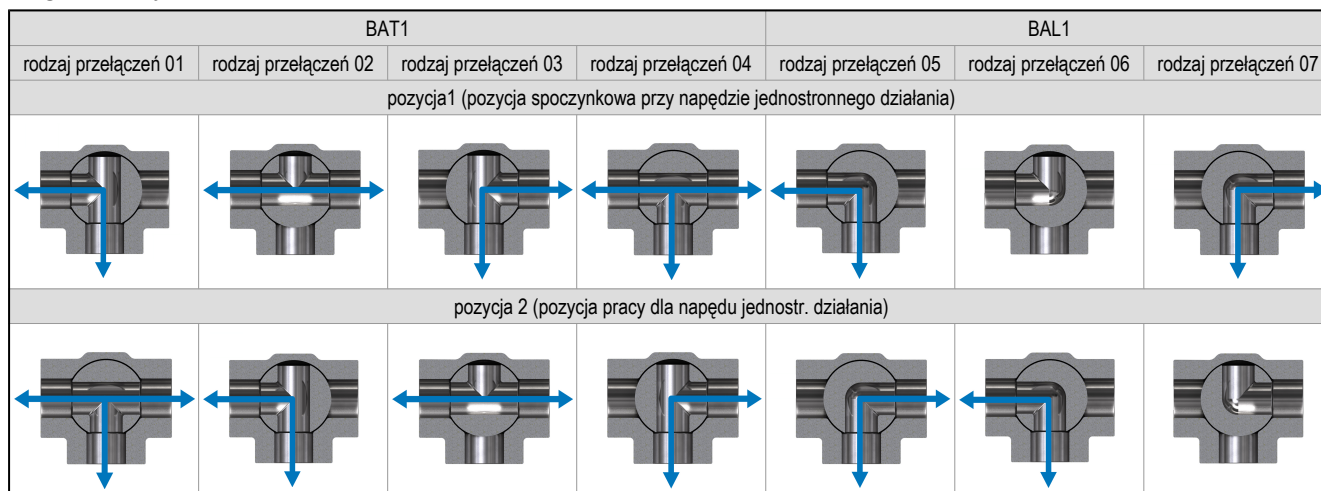

budowa	Napęd: napęd tłokowy z 2 przeciwbieżnymi tłokami, elastycznymi uszczelnieniami, napęd w całości zgodny z ISO 5211 lub zaleceniami NAMUR, położenie końcowe obustronnie regulowane +/-5° zawór kulowy, zredukowany przelot, przyłącze ciśnieniowe dowolne, występuje krzyżowanie się strumieni
przyłącze	G1/4"...G2" zgodny z ISO228/1
materiały wykonanie standardowe	napęd: anodowane twardo aluminium, trzpień stal niklowana, prowadzenie tłoka POM, uszczelnienia NBR zawór kulowy: obudowa i kula stal szlachetna 1.4408, uszczelnienie kuli PTFE, uszczelnienie trzpienia PTFE
funkcja	dostępne wykonania dwustronnego działania lub jednostronnego działania wykonanie
mocowanie	zabudowa na rurociągu
sposób zabudowy	dowolnie
medium sterujące	przefiltrowane powietrze, naoliwione lub nienaoliwione.
zakres zastosowania	media ciekłe i gazowe nieniszczące zastosowanych materiałów
temperatura medium	-20...+160°C
temperatura otoczenia	-20...+85°C
ciśnienie sterujące	5,5-8bar, wykonanie do niskich ciśnień sterujących dostępne na żądanie.
ciśnienie pracy	Obiar do Ciśnienie robocze według tabeli i diagramu ciśnienie-temperatura, może być stosowany do próżni zgrubnej
Wykonanie specjalne	trzpień stal szlachetna, temperatura otoczenia od -40...+85°C, lub -20...+150°C na zapytanie
Wyposażenie dodatkowe	zamontowany ręczny, pneumatyczny lub elektryczny zawór sterujący elektryczny sygnał położenia krańcowego, ustawnik pozycyjny wykonanie I/P lub P/P regulacja predkości przesterowania
wskazówka dot. zamówień	Prosimy dodatkowo o podanie rodzaju, ciśnienia oraz temperatury medium, ciśnienia sterującego i wybranego ustawienia kuli
zasady doboru	Podane ciśnienie i temperatura są wartościami maksymalnymi przy normalnych warunkach pracy oraz naolejonym medium. Dla suchego medium należy zredukować podane wartości oraz zwiększyć niezbędny moment obrotowy. W przypadkach szczególnych prosimy zwracać się do nas z zapytaniem. Przy doborze armatury należy kierować się najniższym ciśnieniem sterującym występującym w instalacji.

## diagram połączeń



## wymiary

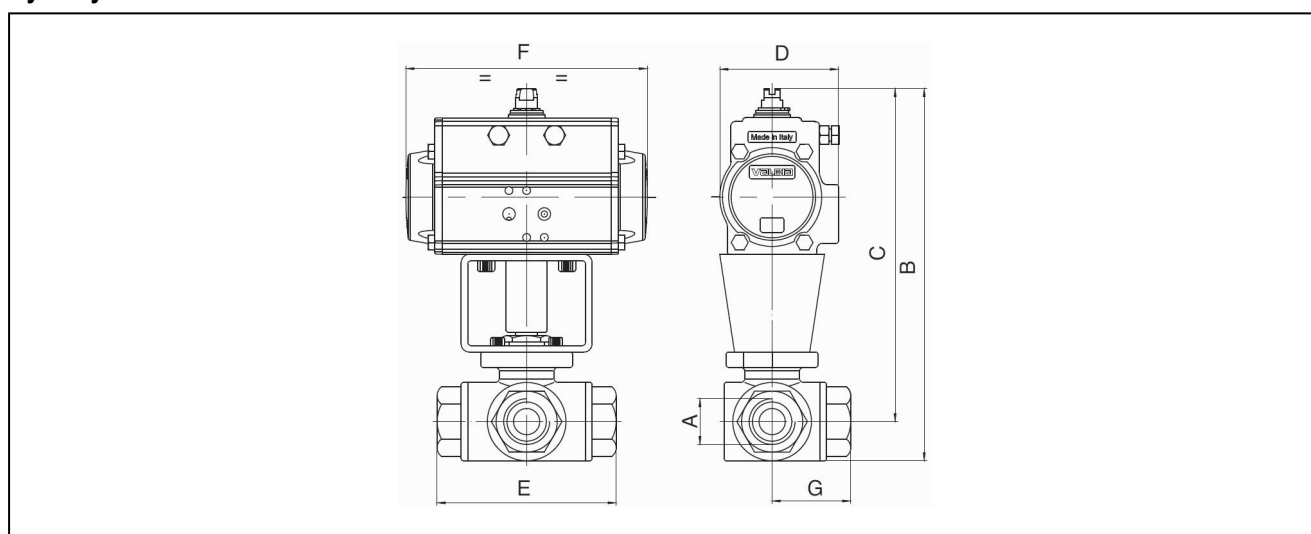

## Zawory kulowe z napędem dwustronnego działania

przyłącze A	średnica nominalna DN[mm]	max. ciśnienie pracy [bar]	B	C	D	E	F	G	typ napędu	współczynnik kv [m <sup>3</sup> /h]	ciężar [około kg]	typ otwór T	typ otwór L
G1/4"	11	64	203	184	71	69	141	39	PAD052	5	2,6	BAT1-002-SSTT-D0	BAL1-002-SSTT-D0
G3/8"	11	64	203	184	71	69	141	39	PAD052	5	2,6	BAT1-003-SSTT-D0	BAL1-003-SSTT-D0
G1/2"	12,5	64	203	184	71	76	164	39	PAD052	7	2,6	BAT1-004-SSTT-D0	BAL1-004-SSTT-D0
G3/4"	16	64	237	214	81	87	164	43	PAD063	12	3,3	BAT1-005-SSTT-D0	BAL1-005-SSTT-D0
G1"	20	64	242	216	81	102	164	52	PAD063	19	3,8	BAT1-006-SSTT-D0	BAL1-006-SSTT-D0
G1 1/4"	25	64	25	225	81	118	164	58	PAD063	30	4,8	BAT1-007-SSTT-D0	BAL1-007-SSTT-D0
G1 1/2"	32	64	298	260	106	126	241	63	PAD085	51	8,1	BAT1-008-SSTT-D0	BAL1-008-SSTT-D0
G2"	38	64	316	268	106	149	241	75	PAD085	76	10,6	BAT1-009-SSTT-D0	BAL1-009-SSTT-D0

## Zawory kulowe z napędem jednostronnego działania

przyłącze A	średnica nominalna DN[mm]	max. ciśnienie pracy [bar]	B	C	D	E	F	G	typ napędu	współczynnik kv [m <sup>3</sup> /h]	ciężar [około kg]	typ otwór T	typ otwór L
G1/4"	11	64	214	195	81	69	164	39	PAS0635	5	3,4	BAT1-002-SSTT-S0	BAL1-002-SSTT-S0
G3/8"	11	64	214	195	81	69	164	39	PAS0635	5	3,4	BAT1-003-SSTT-S0	BAL1-003-SSTT-S0
G1/2"	12,5	64	214	195	81	76	164	39	PAS0635	7	3,4	BAT1-004-SSTT-S0	BAL1-004-SSTT-S0
G3/4"	16	64	256	233	95	87	210	43	PAS0755	12	3,9	BAT1-005-SSTT-S0	BAL1-005-SSTT-S0
G1"	20	64	274	248	106	102	241	52	PAS0855	19	7,3	BAT1-006-SSTT-S0	BAL1-006-SSTT-S0
G1 1/4"	25	64	291	257	106	118	241	58	PAS0855	30	7,8	BAT1-007-SSTT-S0	BAL1-007-SSTT-S0
G1 1/2"	32	64	345	307	137	126	333	63	PAS1155	51	16,2	BAT1-008-SSTT-S0	BAL1-008-SSTT-S0
G2"	38	64	364	316	137	149	333	75	PAS1155	76	19,1	BAT1-009-SSTT-S0	BAL1-009-SSTT-S0

Napędy jednostronnego działania, jeżeli nie zostało inaczej ustalone, są dostarczane w wykonaniu (NC) sprężyna zamyka..

## diagram ciśnienie-temperatura

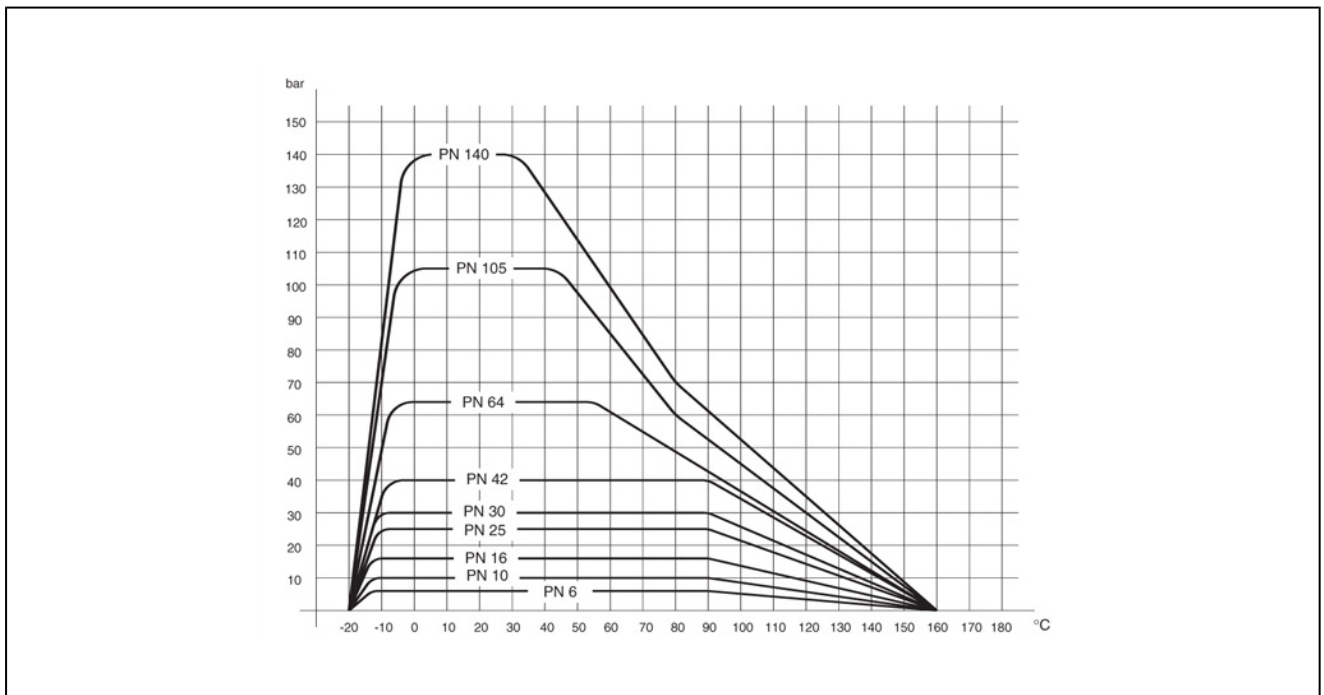

rysunki poglądowe

Zmiany w konstrukcji, wymiarach i wykonaniu materiałowym zastrzeżone